



**MikroPrinc**

elektronske komponente, alat, lezna i merna oprema

# Tajmer digitalni 220V 16A, nadgradni

UPUTSTVO ZA UPOTREBU





## Ugradnja DIN šine

Napredna podešavanja za nedelju dana unapred.

Digitalni elektronski vremenski prekidač sa dnevnim programima.

Programi koji se ponavljaju, 16 podešavanja sa uključivanjem/isključivanjem: ručno podešavanje.

Rezervna snaga pomoću litijumske baterije.

Automatska korekcija greške vremena  $\pm 60$  sec, nedeljno.

## Tehnički podaci

Napon napajanja: 220VAC 50/60Hz

Granice napona: 180 – 250VAC

Histerzis:  $\leq 1$ sec/dan (25°C)

ON/OFF operacije: 16 uključivanja (ON) i 16 isključenja (OFF)

Potrošnja električne energije: 2VA (maksimalno)

Ekran: LCD

Životni vek: mehanički  $10^7$ , električni  $10^5$

Minimalni interval: 1 minut

Težina: otprilike 60g

Odbrojavanje: 1sec – 99min 56sec

Puls: 1sec - 59min 59sec

Kapacitet učitavanja: opterećenje otpora 16A/250VAC  
zaostalo opterećenje 10A/250VAC  
opterećenje lampe 2000W

Prekidački kontakt: 1 prelazni prekidač

Rezervno napajanje: 3 godine (litijumska baterija)

Radna temperatura: -10 do +40°C

Radna vlažnost: 35 – 85%RH

1	Ⓟ	TAJMER
2	D+	DATUM
3	H+	SATI
4	M+	MINUTI
5	🕒	ČASOVNIK
6	C	RESETOVANJE
7	MANUAL	RUČNO PODEŠAVANJE
8	C/R	OTKAZATI (Cancel) / OPORAVITI (Recovery)



## Uputstvo za upotrebu

Kako biste pokrenuli uređaj pritisnite dugme za resetovanje. Kada pokrećete tajmer prvi put pritisnite dugme 🕒 kako bi se prikazalo vreme, zatim da bi podesili vreme koristite dugmad D+, H+ i M+.



Pogledajte ostale programe koje nudi ovaj tajmer:

Korak	Dugme	Program
1	Pritisnite	Podешavanje 1 vreme uključivanja (ON time) ekran 1 uključen
2	Pritisnite H+/M+	Podешavanje časova i minuta
3	Pritisnite D+	Kako biste odabrali isto vreme ili drugo vreme za svaki dan ponaosob
4	Pritisnite	Podешavanje 1 vreme isključivanja (OFF time) ekran 1 isključen
5	Pritisnite H+/M+	Podешavanje časova i minuta za vreme isključivanja
6	Pritisnite D+	Ukoliko želite isto vreme za svaki dan, ne morate pritisnuti ovo dugme
7	Ponovite korake 2-6	Podesite vreme uključivanja/isključivanja (2 – 16)
8	Pritisnite	Kraj

## Dijagram povezivanja

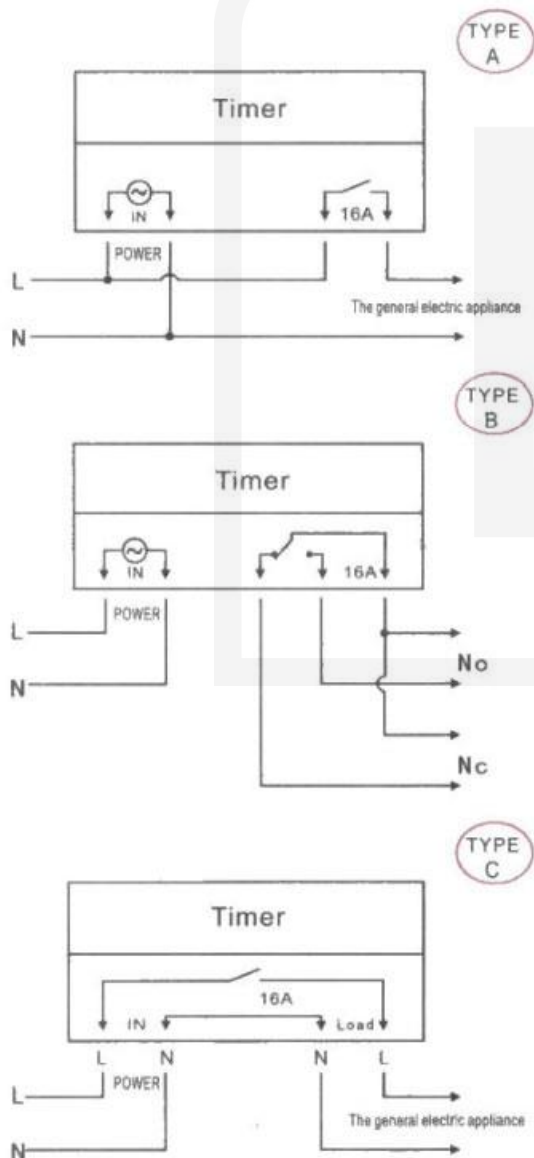



## Dimenzije



### Napomena:

1. Podešavanje vremena treba raditi prema pravilnom vremenskom redosledu, ne može se podešavati ukršteno.
2. Uređaj će se automatski isključiti nakon 10 sekundi ukoliko se ne koristi ili ukoliko nisu sačuvana nikakva podešavanja.
3. Funkcije 3, 4, 5 se ne mogu koristiti istovremeno.